

"Parkovadlo"



Petr Olšovský

Publikováno 20. 6. 2014

Po krádeži prvního skútru jsem řešil, jak svůj nový druhý zabezpečit. Ale i to, jak jej garážovat. Výsledkem je speciální parkovací zařízení, které je nainstalováno v nevyužitě šachtě našeho domu. Nemluvě o tom, že jsem se na realizaci osobně podílel...

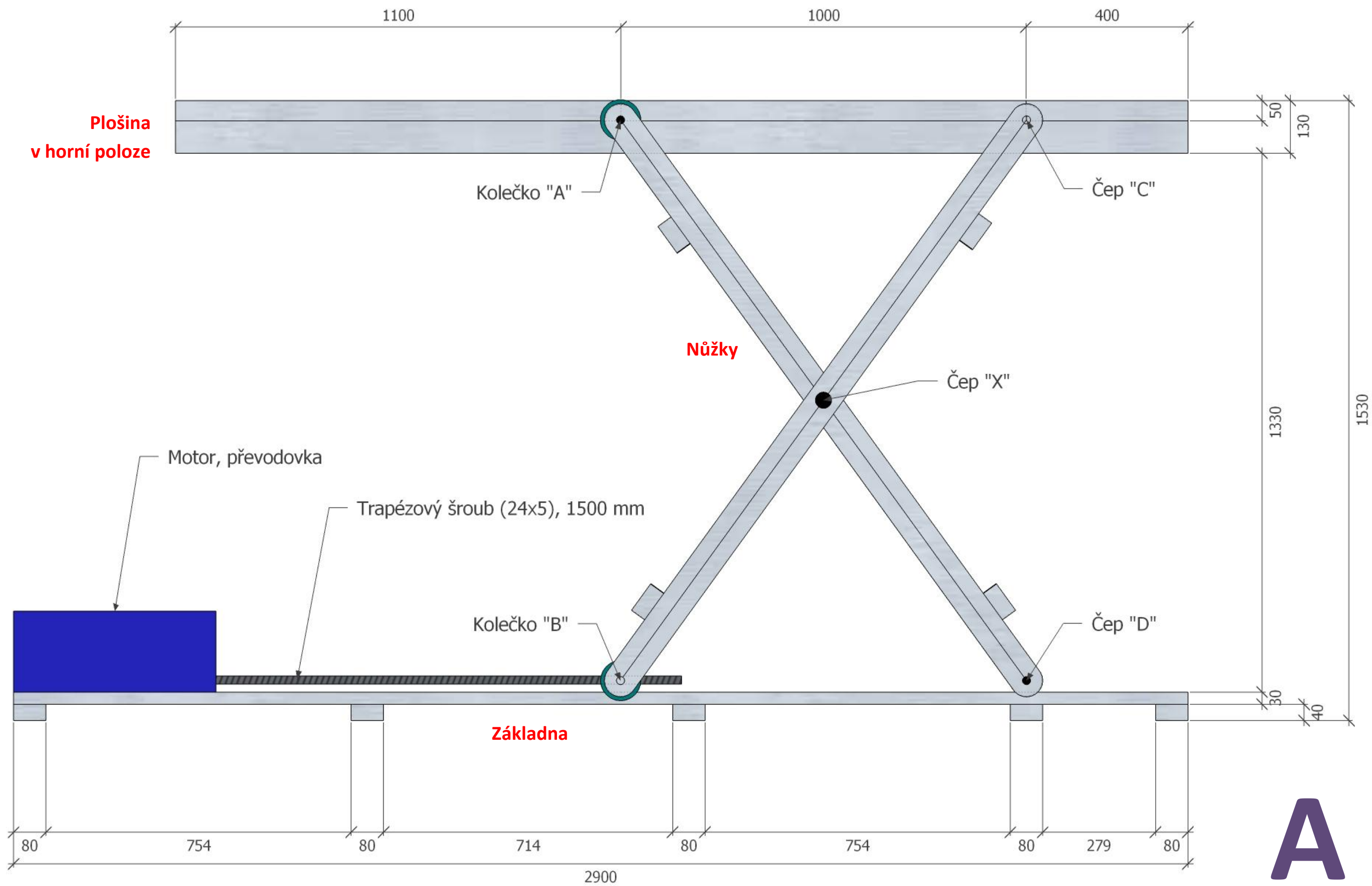

Boční řez
plošinou

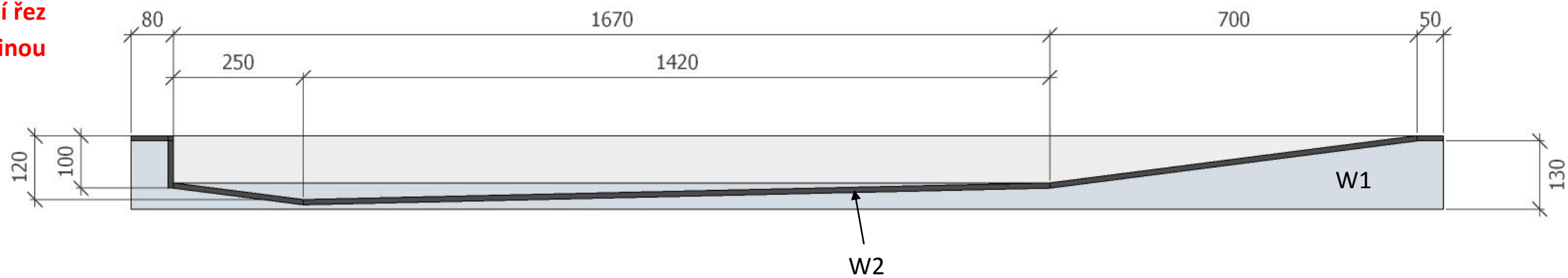

Plošina
v dolní poloze

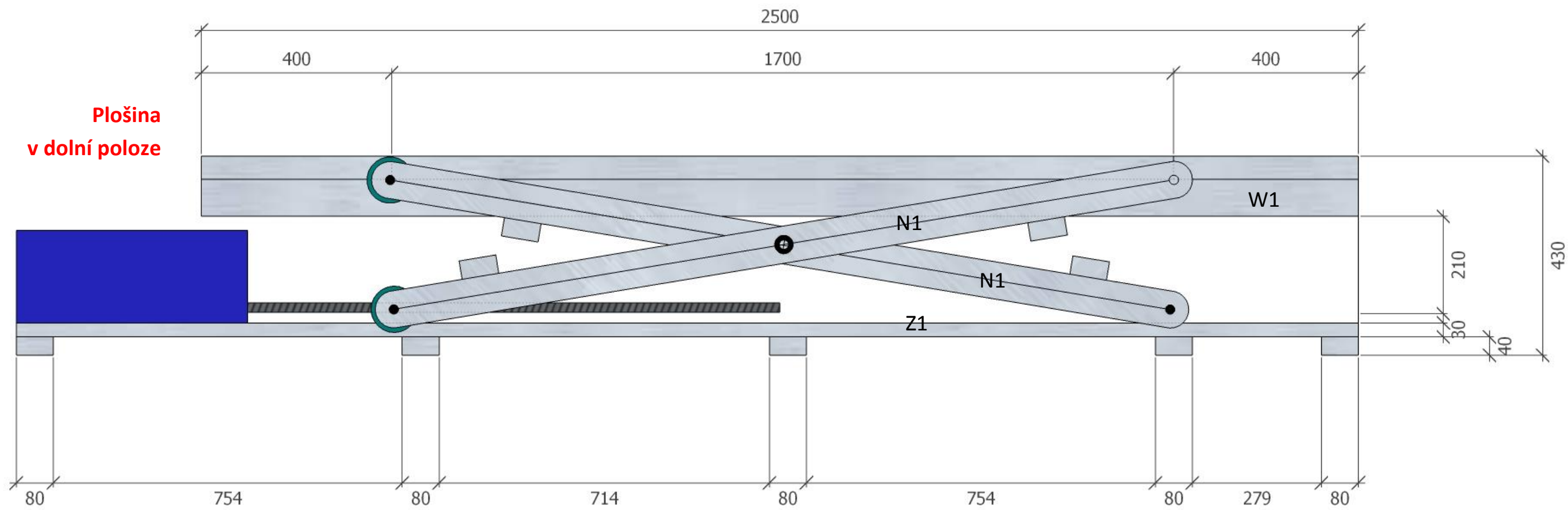

B

Základna

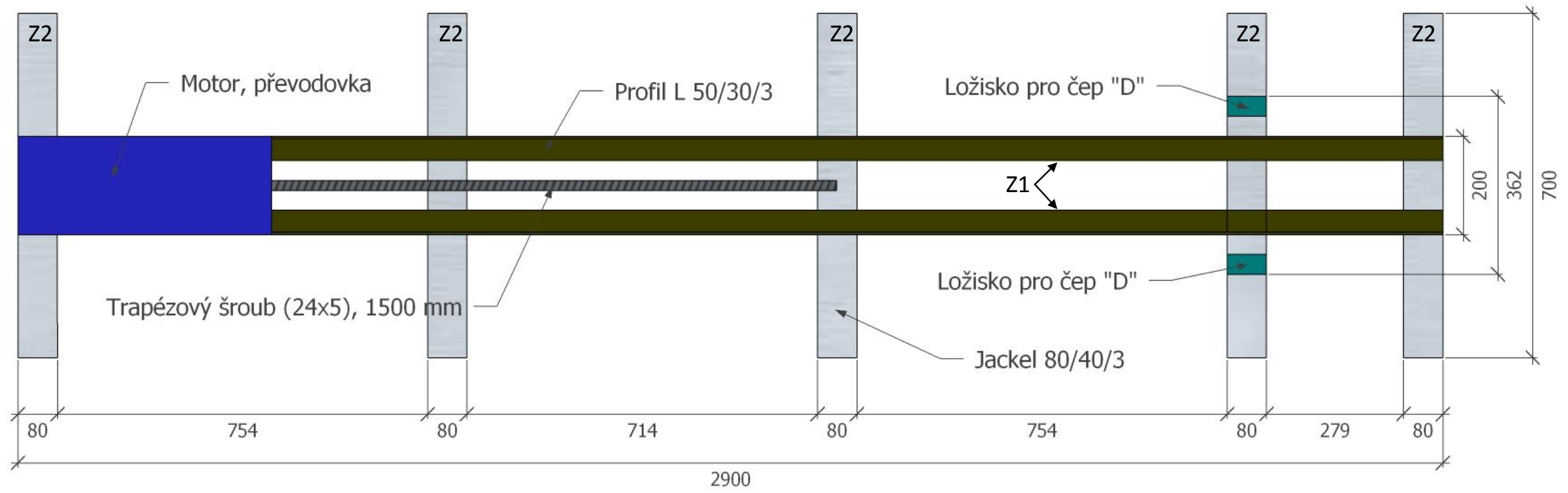

Plošina

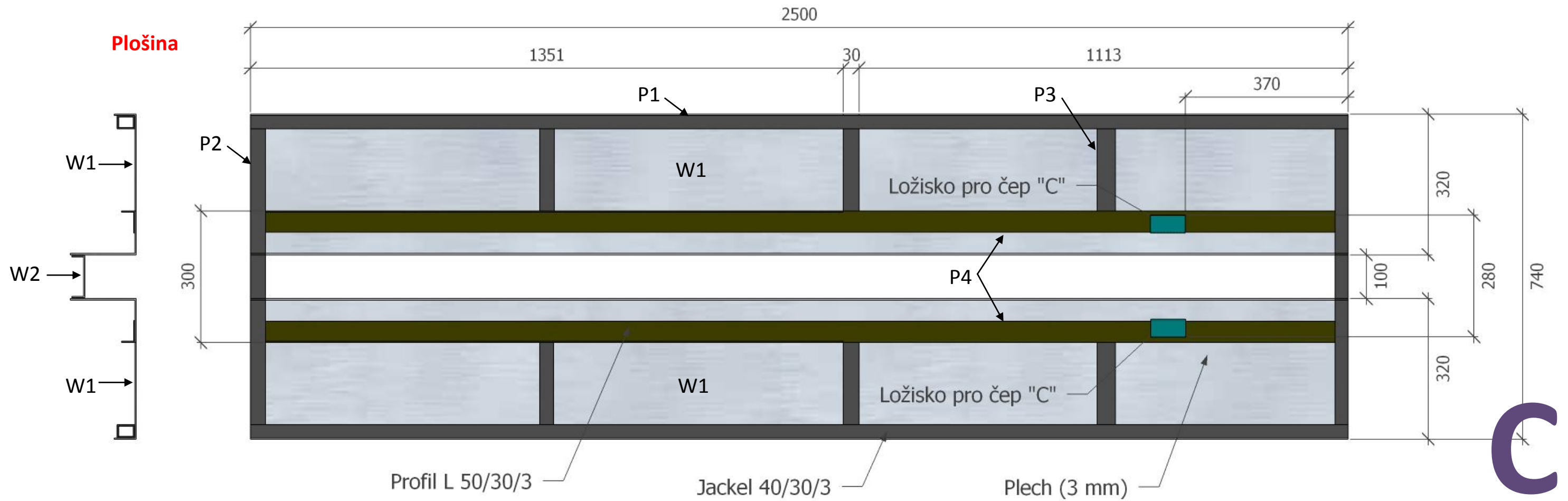

Nůžky

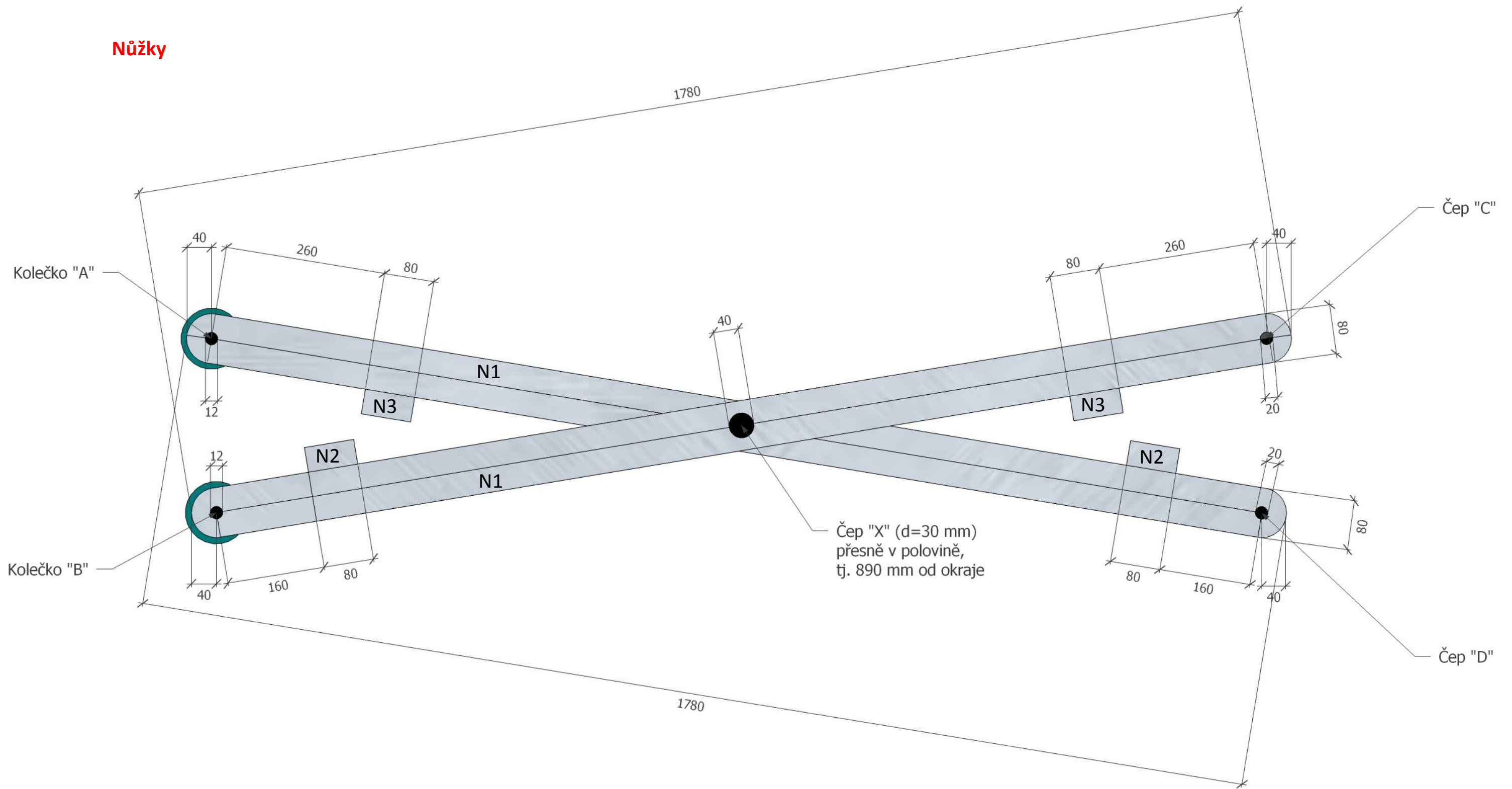

D

Nůžky – čelní pohled

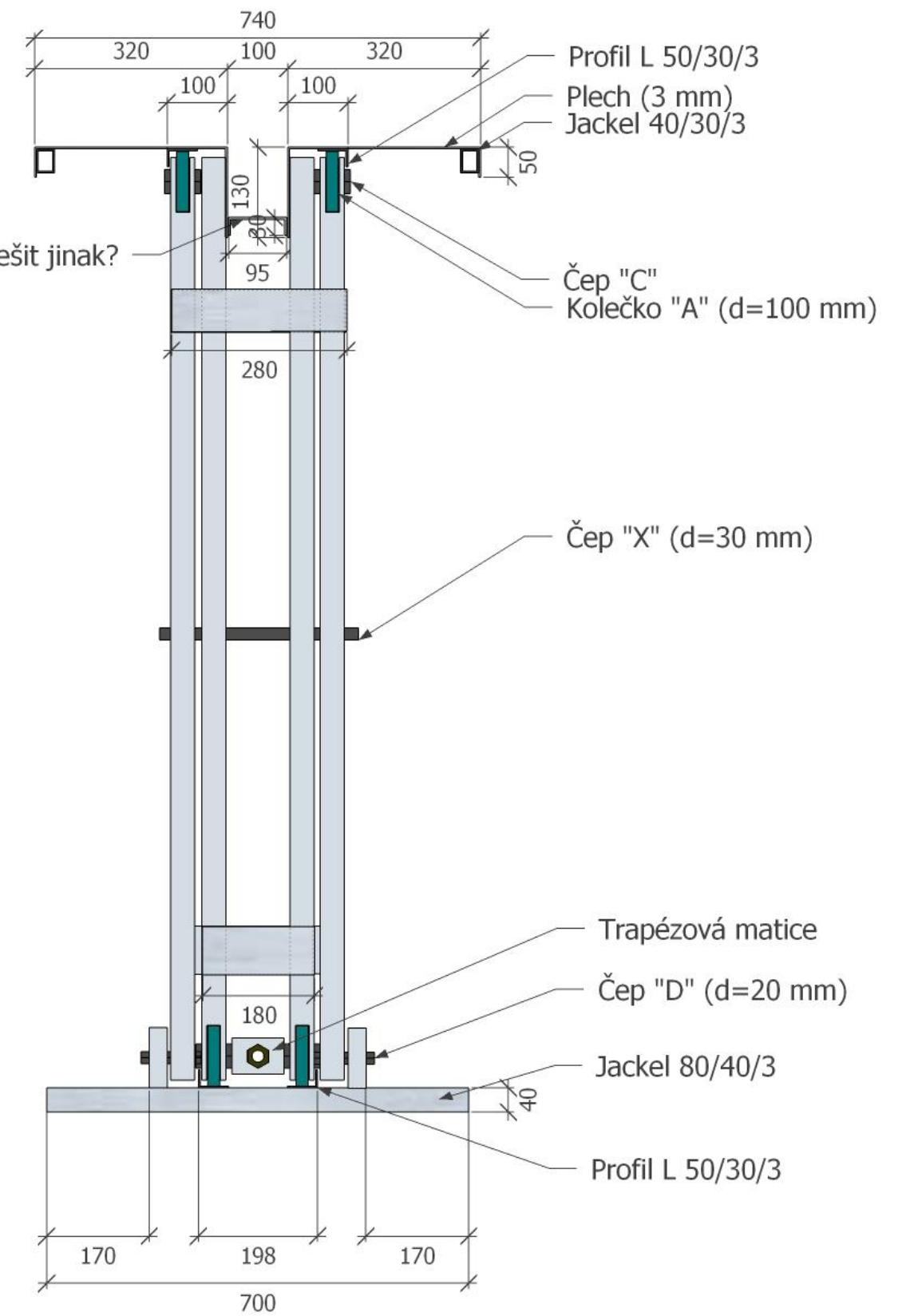
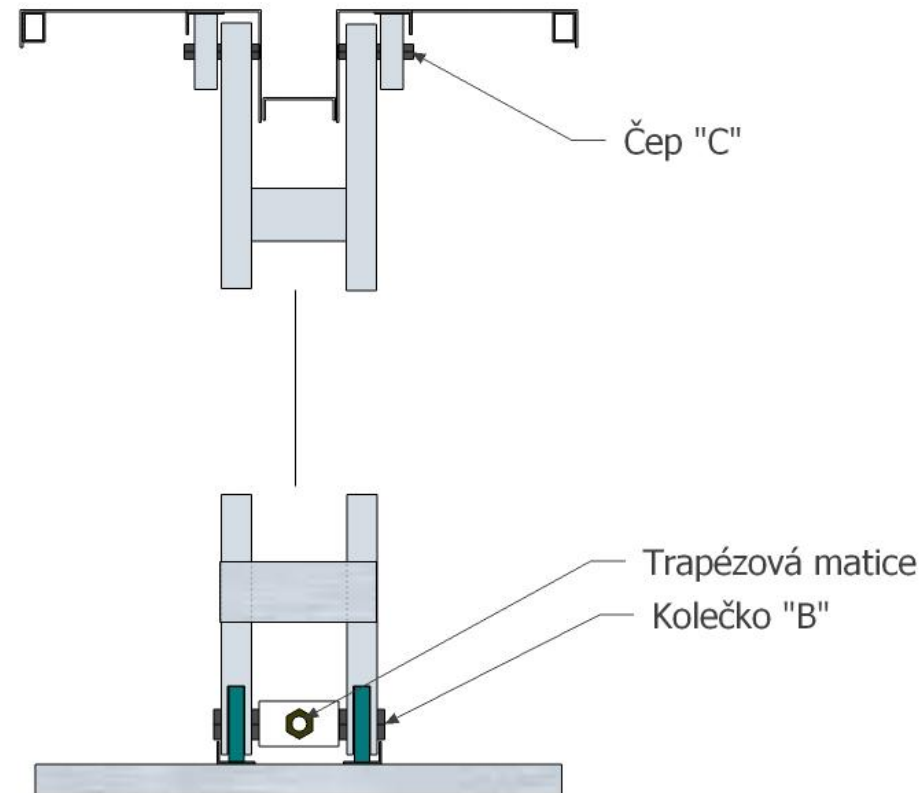
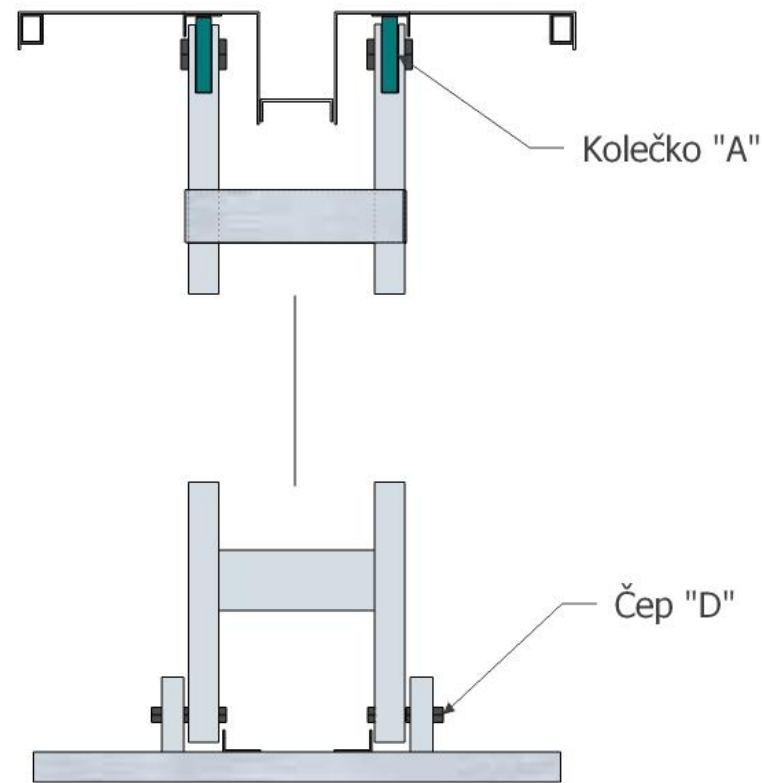

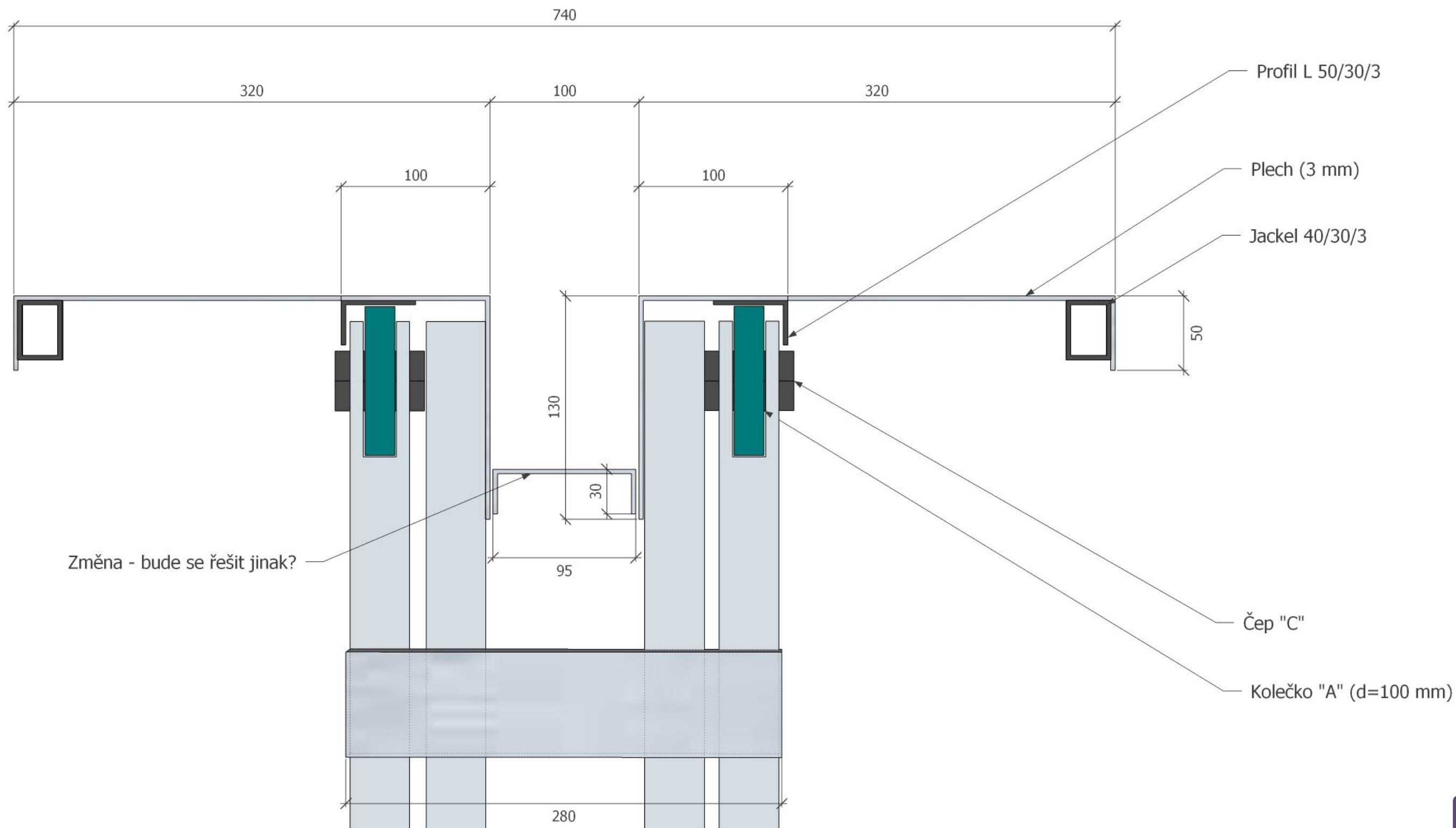

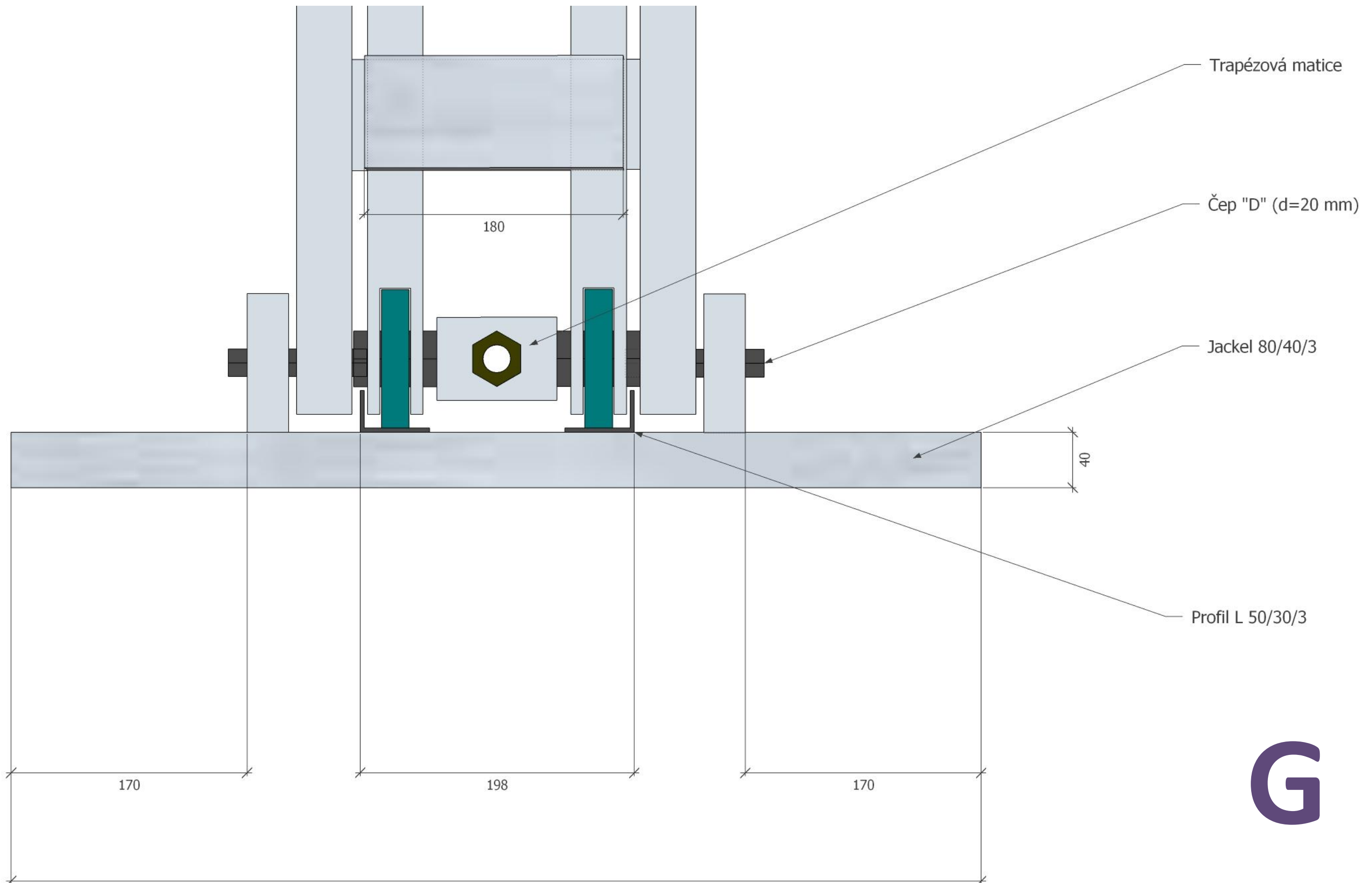

Čepy "C" a "D"

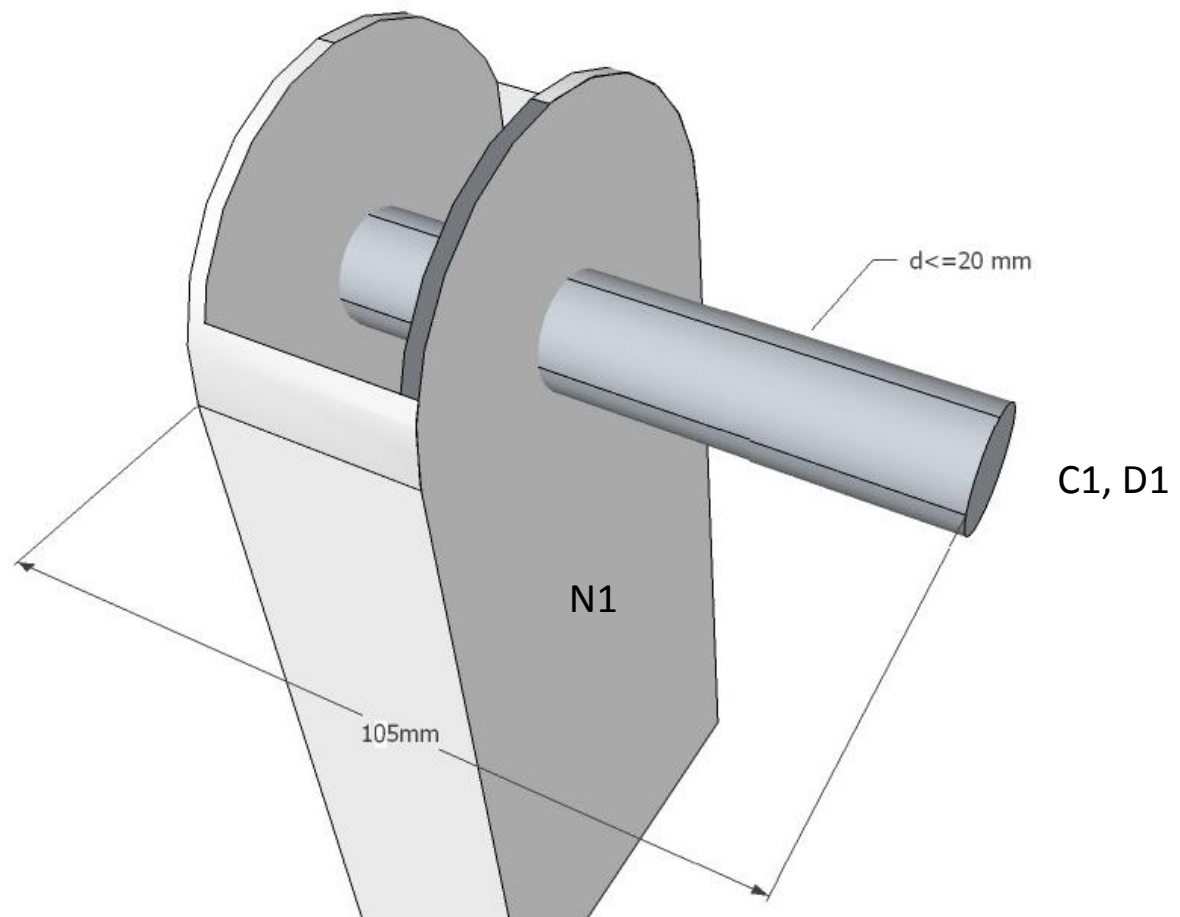

H

Kolečka "B" (uchycení trapézové matice)

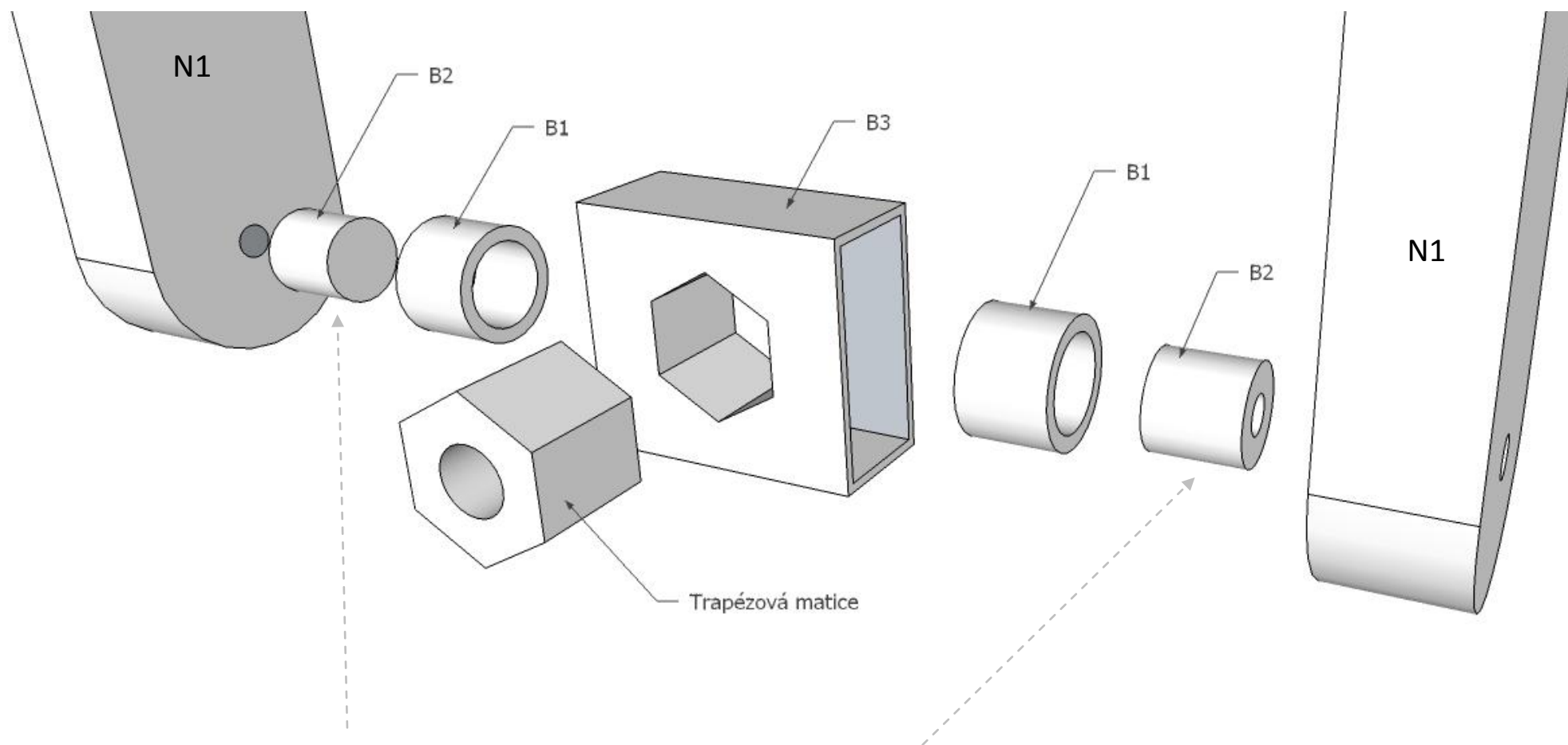

V součásti B2 je minimálně do poloviny délky vnitřní závit o průměru M12
(možno i po celé délce)



Čep "X"

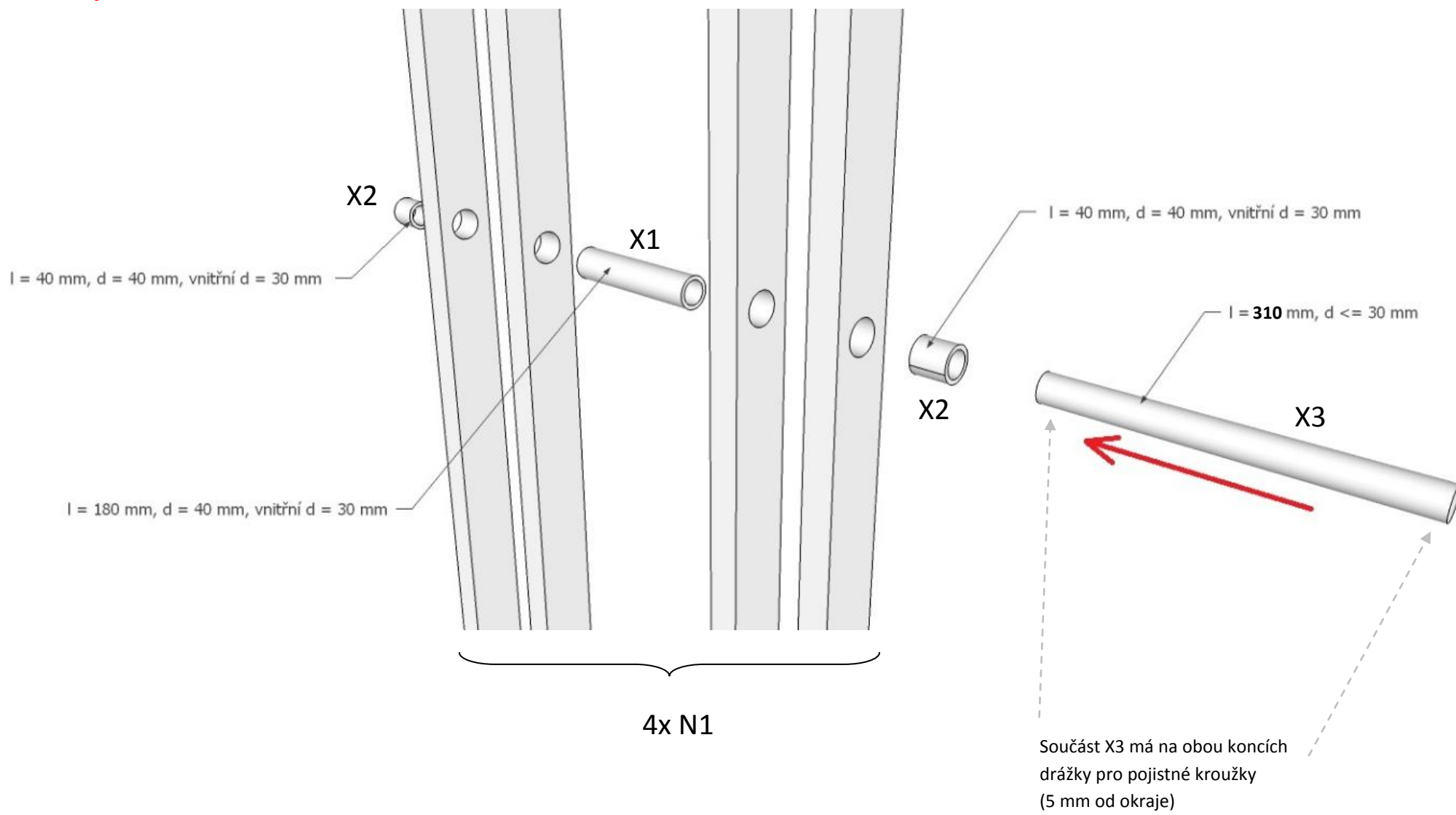



Varianta A

Kombinovaná hřídel
(redukce průměru z 25 na 17 mm)

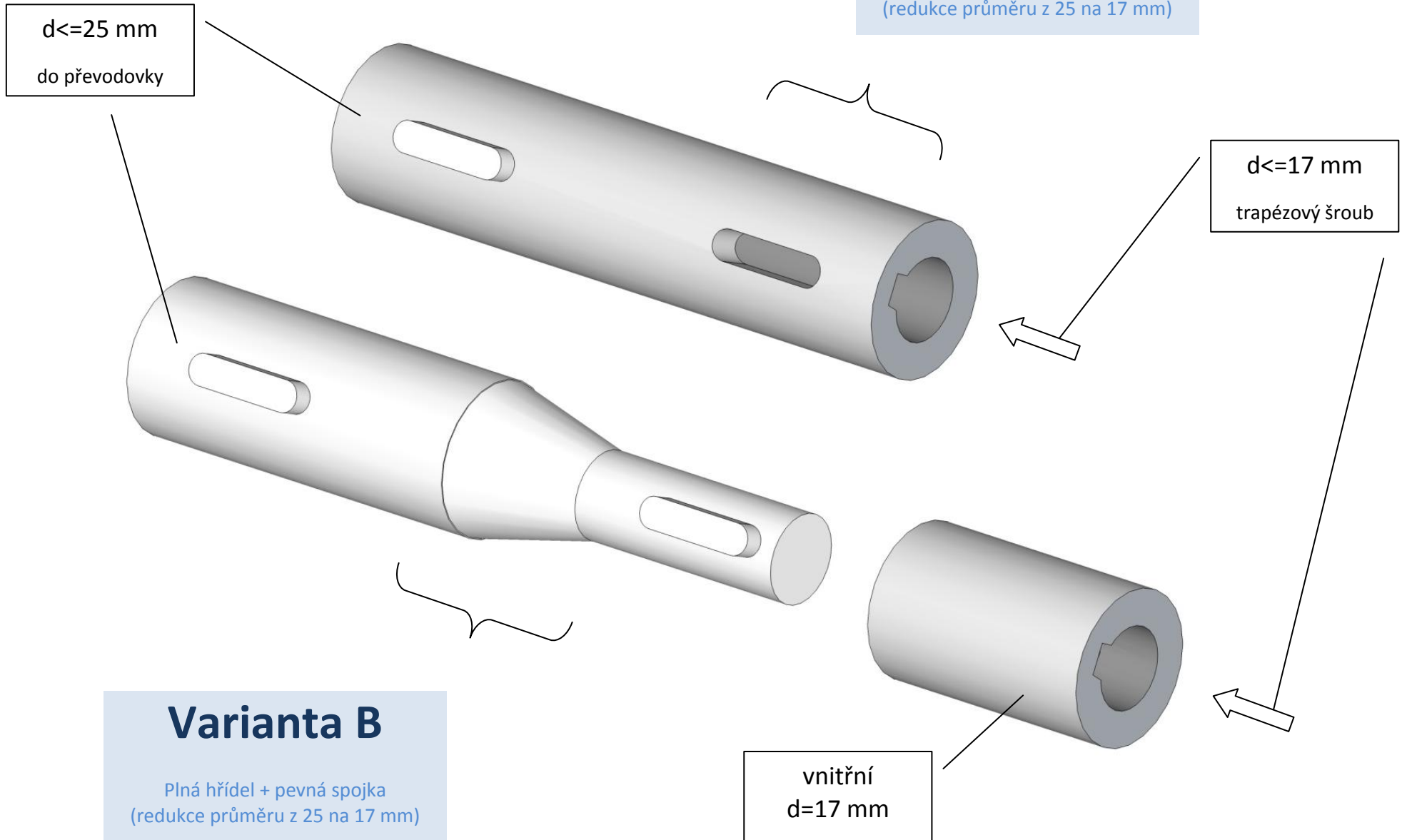

Varianta B

Plná hřídel + pevná spojka
(redukce průměru z 25 na 17 mm)

Varianta A

Kombinovaná hřídel
(redukce průměru z 25 na 17 mm)

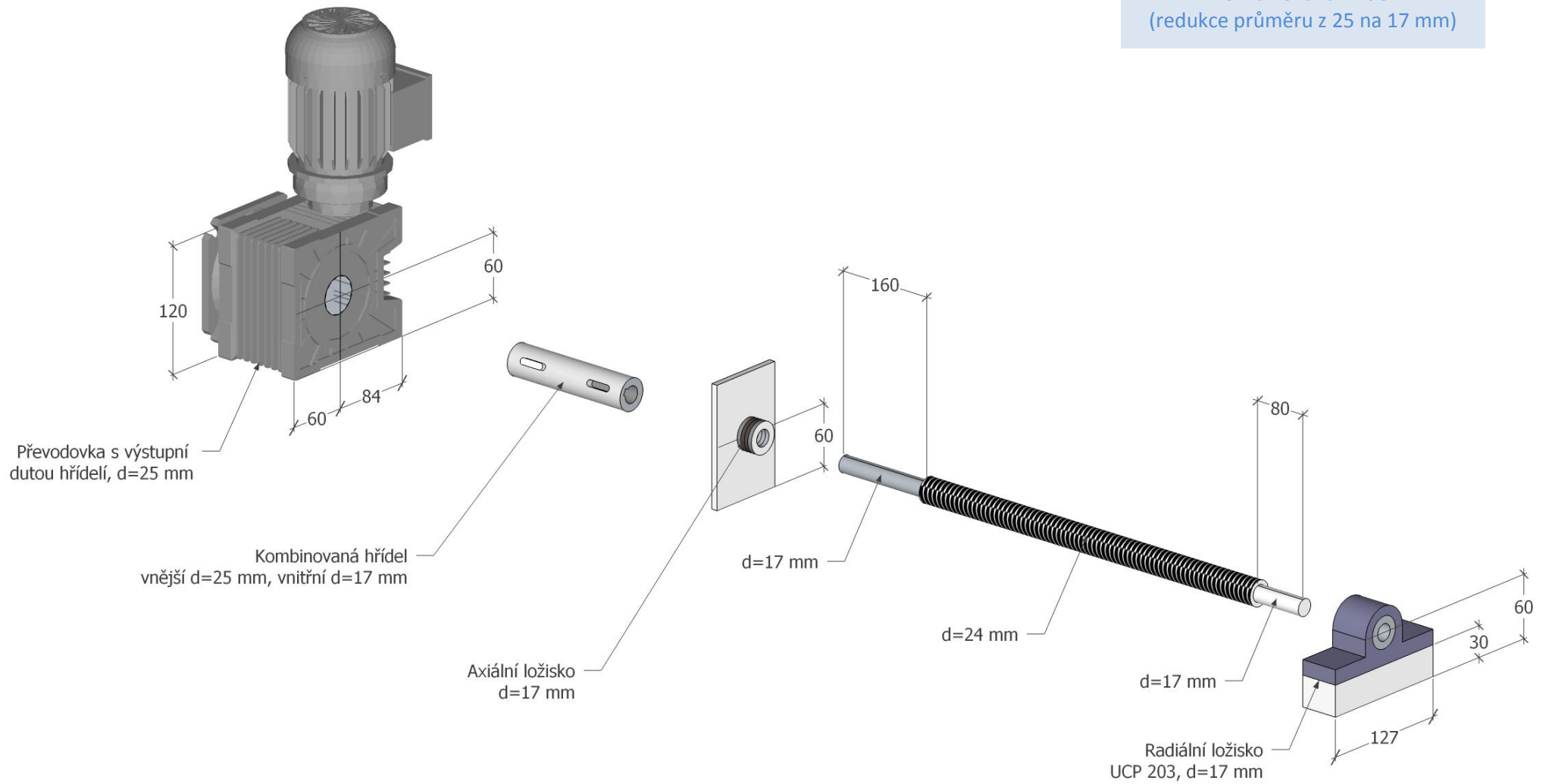

Varianta B

Plná hřídel + pevná spojka
(redukce průměru z 25 na 17 mm)

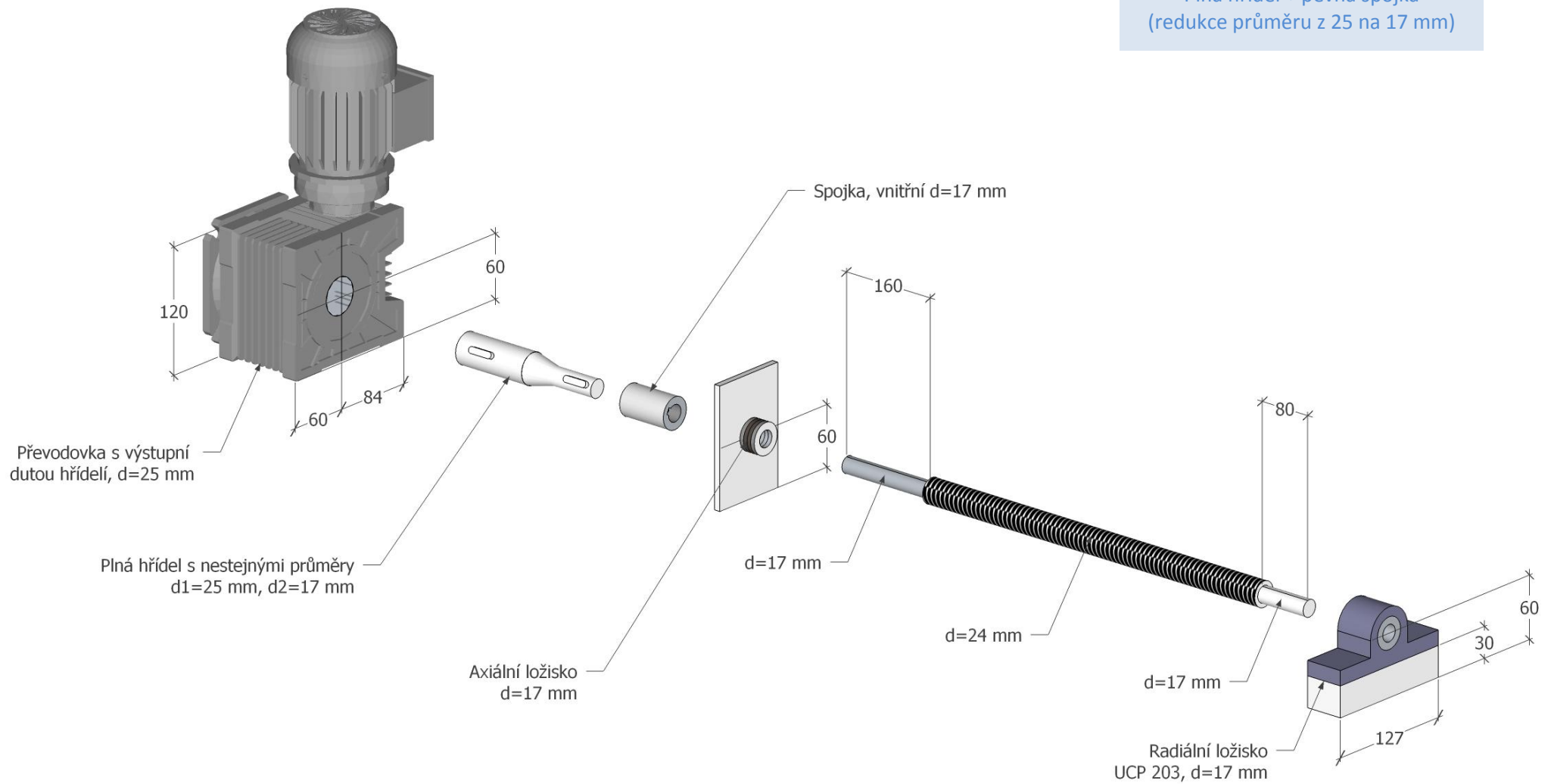

Elektroinstalace parkovadla

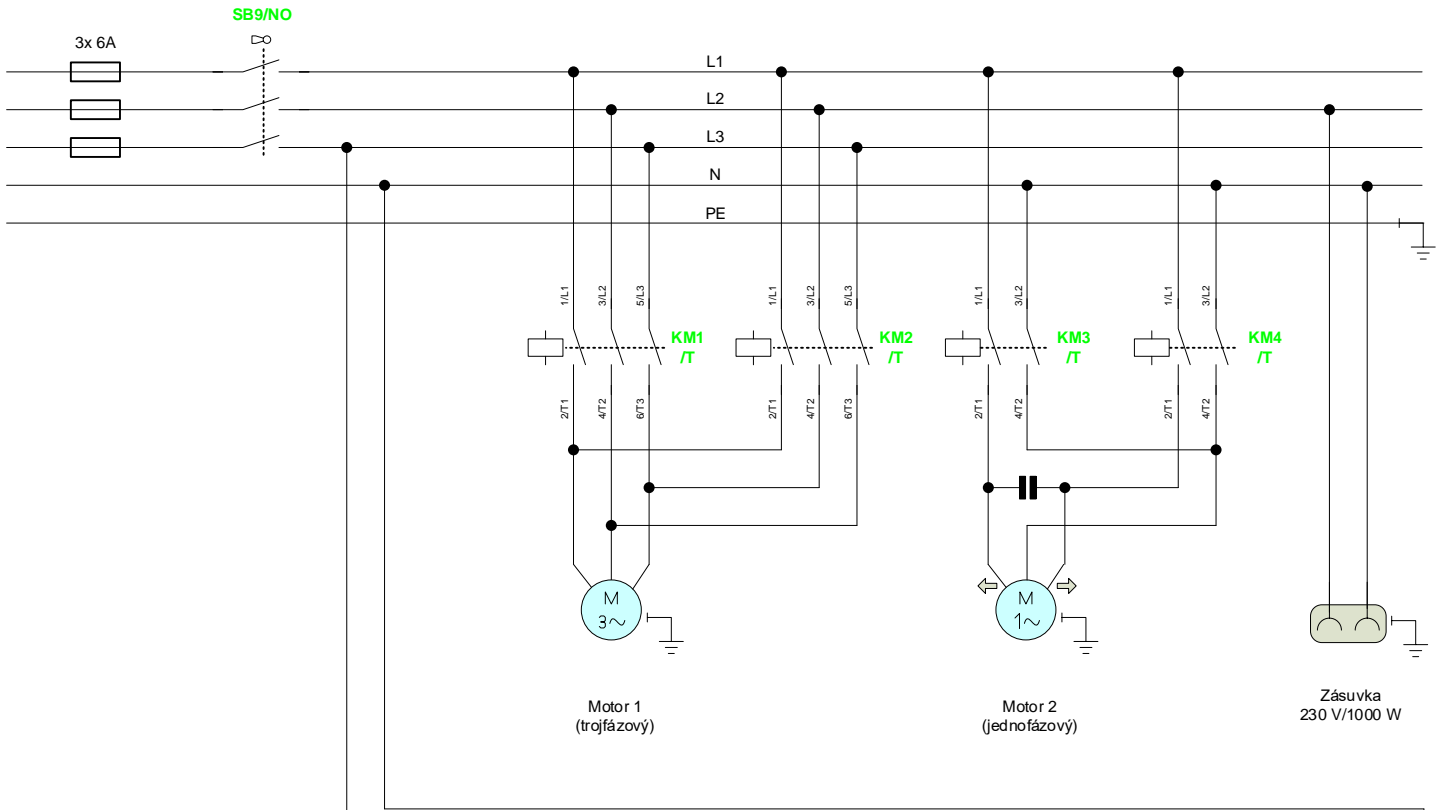

STOP
Nouzové tlačítko

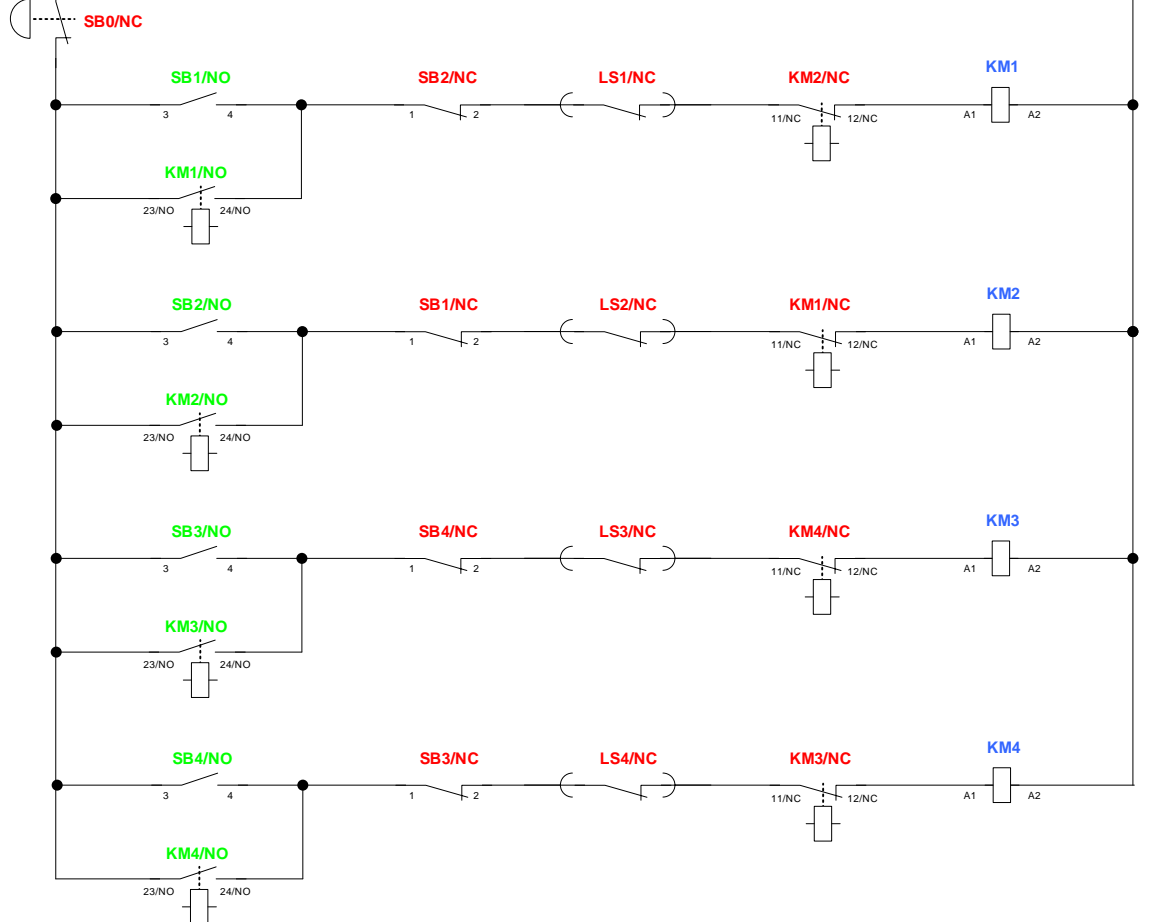

SB0/NC Nouzové tlačítko (NC)	SB1/NO Spouštěcí tlačítka Motoru 1 (NO)	LS1/NC Koncové spínače Motoru 1 (NC)	KM1 Relé stykačů Motoru 1	... nabyvá hodnot v rozmezí 1 až 4
SB1/NC Spouštěcí tlačítka Motoru 1 (NC)	SB2/NO Spouštěcí tlačítka Motoru 2 (NO)	LS2/NC Koncové spínače Motoru 2 (NC)	KM2 Relé stykačů Motoru 2	KM.../T Spínané kontakty stykačů (3 x silové vodiče, NO)
SB2/NC Spouštěcí tlačítka Motoru 2 (NC)	SB3/NO Spouštěcí tlačítka Motoru 1 (NO)	LS3/NC Koncové spínače Motoru 1 (NC)	KM3 Relé stykačů Motoru 1	KM.../NO Spínané kontakty stykačů (řídící vodiče, NO)
SB3/NC Spouštěcí tlačítka Motoru 2 (NC)	SB4/NO Spouštěcí tlačítka Motoru 2 (NO)	LS4/NC Koncové spínače Motoru 2 (NC)	KM4 Relé stykačů Motoru 2	KM.../NC Rozpínané kontakty stykačů (řídící vodiče, NC)
SB4/NC Spouštěcí tlačítka Motoru 1 (NC)	SB9/NO Hlavní vypínač (klíč, NO)			

